

**topaLit**<sup>®</sup>  
AUSTRIA

*Designed*  
TO RESIST



# Designed TO RESIST

## VENSTERBANKEN BESTENDIG & MOOI

De naam Topalit® staat voor uitzonderlijke productkwaliteit made in Oostenrijk en inspirerende designs voor vensterbanken. De basis van ons succes is al 50 jaar een beproefd productieproces waarbij houtsnippers tot een naadloos hogedruk vormdeel worden geperst.

Onze vensterbanken spreken voor zich en zijn:

- Zeer krasbestendig en bestand tegen vochtigheid
- Verkrijgbaar in vele decors – maar ook met verschillende oppervlaktestructuren
- geschikt voor iedere inbouwsituatie en iedere klantenwens, ongeacht hoe veeleisend

Innovatieve eigenschappen zoals, het krasbestendige duurzame XD-oppervlak®, het antibacteriële XS-oppervlak® en duurzaamheid in de productie maken de toegevoegde waarde van producten van Topalit® compleet.

### Uniek bij Topalit®



Ons krasvast, robuust XD oppervlak® overtuigen met topwaarden – gecontroleerd en bevestigd door onafhankelijke houtonderzoeksinstituten en laboratoria.



# Spreekt voor zich:

## 30 JAAR GARANTIE

### LANG MEEGAAND & DOORDACHT

Wanneer ervaring kennismaat met de hoogste kwaliteitsnormen, gaat het om binnenvensterbanken van Topalit® – gebaseerd op ons speciaal procedé dat hogedrukdelen met unieke eigenschappen garandeert. Daar zijn wij zeker van, en wel dermate zeker dat we 30 jaar garantie bieden.

Waarom Topalit®? De vraag stellen, is haar beantwoorden:

- In één stuk geperst met geïntegreerde vormkant
- Kras- en slagvast XD oppervlak® dat robuustheid garandeert
- Uv-bestendigheid
- Bestand tegen vochtigheid (zwelt niet op na 48 uur in het water)
- Vervaardigd uit PEFC-gecertificeerd hout en hoogwaardige harsen
- Verdichte, homogene materiaalkern voor hoge vormstabiliteit
- Meerlaagse, met melamine gecoate papierfilm die permanent met de kern van het materiaal is verbonden
- Eenvoudige inbouw met perfect afgestemd toebehorenassortiment
- Naar wens op maat gezaagd



# MONO

## BEPROEFD & TIJDLOOS

Een klassieker die lang meegaat en belooft waar hij voor staat: milieuvriendelijkheid gecombineerd met functionaliteit. MONO is uit één stuk geperst en scoort met zijn bestendigheid tegen bouwvocht.

- Druppelrand | 40 mm
- Standaardlengte | 5,6 m
- Breedte | 100 tot 500 mm, standaard verkrijgbaar in intervallen van 50 mm
- Verkrijgbaar met één of beide kanten gelamineerd
- Ideaal voor renovaties

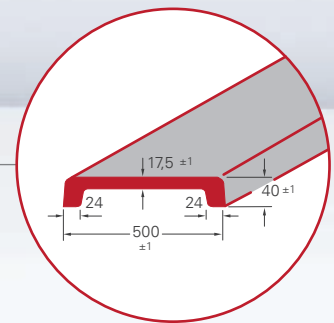
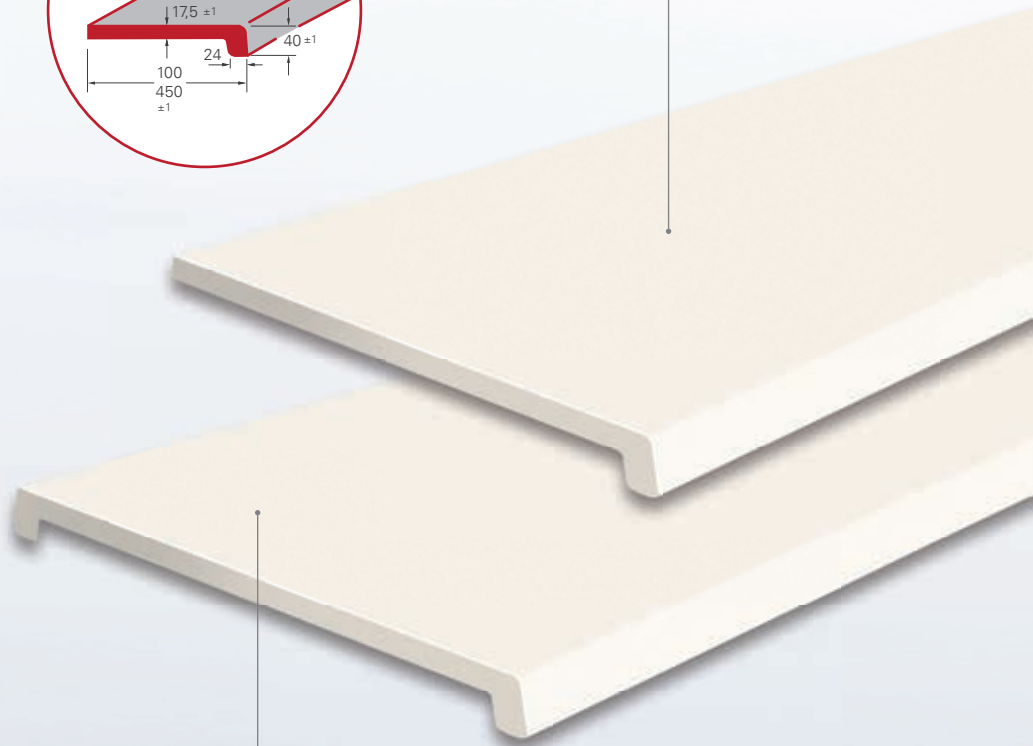
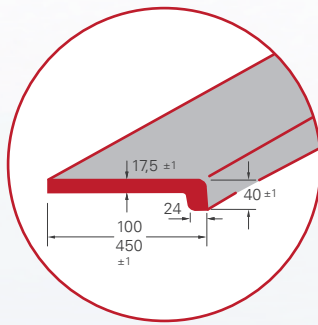

# SLIMLINE

## GEREDUCEERD & STIJLVAST

Elegantie die wordt weerspiegeld in vorm, waardoor vensterbanken de aandacht krijgen die ze ongetwijfeld verdienen. Dat is waar SLIMLINE voor staat.

- Druppelrand | 25 mm
- Standaardlengte | 5,6 m
- Breedte | 100 tot 500 mm, standaard verkrijgbaar in intervallen van 50 mm
- Verkrijgbaar met één of beide kanten gelamineerd

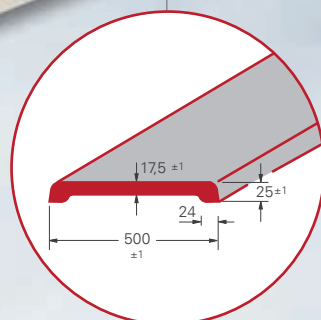
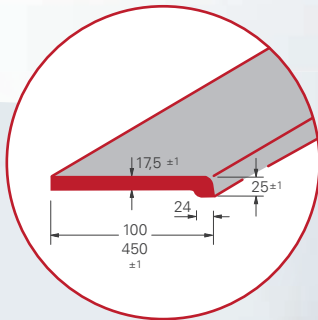

# MORE

## ESTHETISCH & VEELZIJDIG

Een designelement in het interieur dat onopvallend zijn charme ontvouwt. MORE staat voor meer mogelijkheden, meer visuele vrijheid en meer Individualiteit.

- Neus | 70, 100 & 140 mm | met decoratieve groef
- Standaardlengte | 4,4 m
- Breedte | 150 tot 450 mm, standaard verkrijgbaar in intervallen van 50 mm
- Ideaal voor renovaties
- Ideaal voor het afdekken van installatiekanalen en kabels

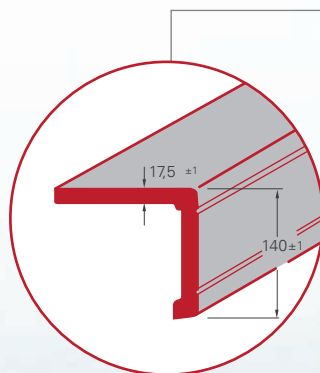
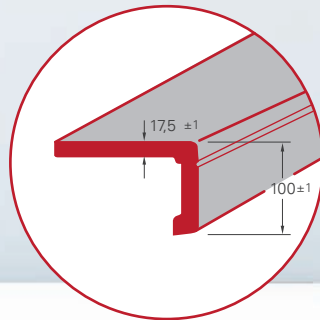
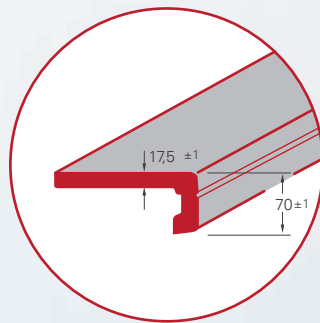

# Designed TO FEEL GOOD

OPPERVLAKTESTRUCTUUR

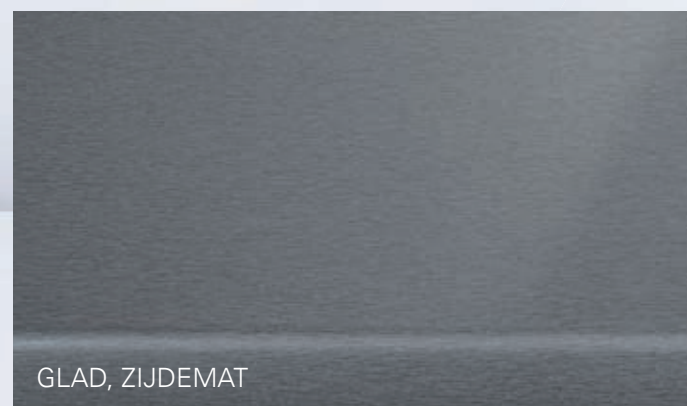



## STIJLVOL & ONMISKENBAAR

Oppervlakken die vensterbanken uniek maken qua beleving - en ruimtes een stijlvol karakter geven.

De hout-, steen- en kleurdecors variëren van elegant tot subtiel tot modern.

### MONO, SLIMLINE\* en MORE

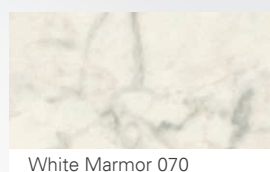
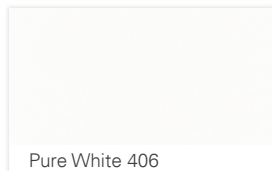
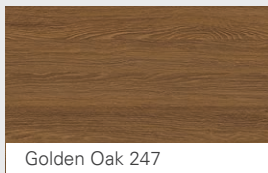
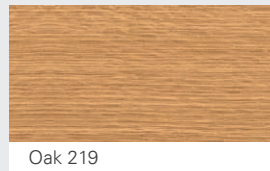
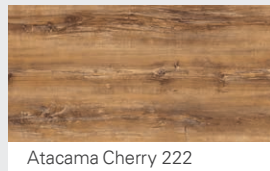
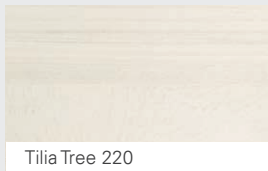

\* De volgende decors zijn momenteel verkrijgbaar als Slimline: Pure White, Weiß, Dark Slate, White Marmor, Brushed Silver. Alle andere decors op aanvraag!

# Hoge PRODUCTIE- NORMEN, *natuurlijk*



## DUURZAAM & GEPERFECTIONEERD

Waardoor ons geperfectioneerde productieproces zich onderscheidt:

- Kernmateriaal met aanzienlijk hogere dichtheid (vergeleken met conventioneel spaanplaat)
- Afdichting met een buitengewoon hoog harsaandeel
- Onder grote druk en hoge temperaturen worden houtsnippers en folie tot één stuk geperst om een onafscheidelijk, stabiele eenheid te vormen

In onze productie te Ampflwang worden de beste Europese houtsoorten verwerkt.



Profiel afdekkappen



ABS-Kant



Laminaatstroken bijgesneden  
(45 x 510 mm) of als rol  
(25 str. m) en ABS-rand

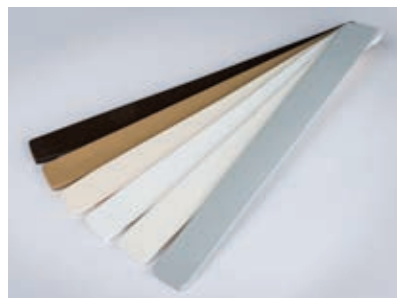

Afdekkappen vol



## ONZE SERVICE VOOR U

Op verzoek kunnen de vensterbanken individueel op maat worden gezaagd in - een Topalit® service die u tijd en moeite bespaart. Tevens kunt u ook profiteren van ons optimaal op elkaar afgestemde assortiment accessoires dat u Kwaliteit tot in de puntjes gegarandeerd.

## PRODUCTVOORDELEN

### Duurzaam & hoogwaardig

Onze vensterbanken scoren met voordelen die ze niet onder stoelen of vensterbanken steken:



XD-OPPERVLAK®



PEFC-GECEERTIFICEERD



E1-GECEERTIFICEERD



MADE IN AUSTRIA



MILIEUVRIENDELIJK



BESTAND TEGEN VOCHTIGHEID



VOEGLOOS OPPERVLAK



BREUK- EN SLAGVAST



HITTEBESTENDIG



GEMAKKELIJK TE ONDERHOUDEN



BESTAND TEGEN SIGARETTENAS



UV-LICHTBESTENDIG



30 JAAR GARANTIE



LFGB-GECEERTIFICEERD

# Designed TO RESIST

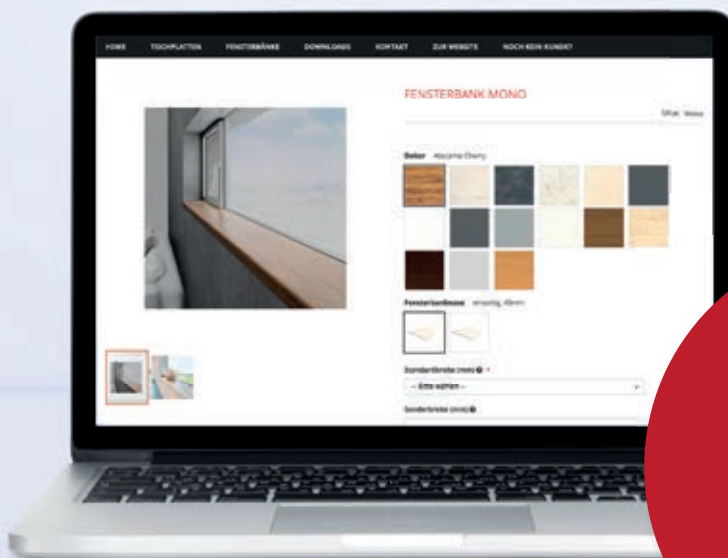

**TOPALIT<sup>®</sup>  
ONLINE CONFIGU-  
RATOR VOOR  
VENSTERBANKEN**

Montageklare  
commissies eenvoudig  
bestellen – meer info op  
[www.topalit.at](http://www.topalit.at)!

Oplage 1 / 2023/24 / 91113

Nadruk of overige reproductie, ook in uittreksels, uitsluitend met toestemming van de uitgever. Drukfouten en technische wijzigingen voorbehouden.