

topalit[®]
AUSTRIA



Designed
TO RESIST

ALLGEMEINES
UND MONTAGE



TOPALIT[®]

Fact sheets

Allgemeines

Topalit[®]-Formteile werden nach einem speziellen Formpressverfahren hergestellt. Altbewährt und doch zeitlos. Die hochwertigen Pressteile im eleganten Design harmonisieren mit jedem Einrichtungsstil. Langjährige Erfahrung und Know-how, garantiert Formstabilität. Unserer Umwelt und der Zukunft zuliebe, setzt das Unternehmen nachweislich auf Nachhaltigkeit.

Rohstoffe und Herstellverfahren

Althölzer und Tropenhölzer finden keinen Einsatz! Als Rohholz werden nur ausgesuchte Laubholzstämmen aus nachhaltiger, PEFC zertifizierter Forstwirtschaft verwendet. Diese werden in einem Verfahren zu Holzfasern zerkleinert. Als Bindemittel werden duroplastische Kunstharze verwendet. Die Dekorschicht sowie der Gegenzug bestehen aus mehrlagigen, aufeinander abgestimmten Schichten aus Papier und Kunstharzen. Die einzelnen Komponenten werden in einem mehrstufigen Verfahren zu fugenlosen Tischplatten und Fensterbänken verpresst.

Verarbeitung und Montage

Beachten Sie, dass Beanstandungen nur vor der weiteren Be- oder Verarbeitung der gelieferten Ware geltend gemacht werden können! Topalit[®] Formteile können mit normalem Schreinerwerkzeug bearbeitet werden. Bei der Montage sind unsere Montageanleitungen unbedingt zu beachten. Bei unsachgemäßer Montage übernimmt Topalit[®] keine Haftung und Garantie.

Wussten Sie?

Produkte der Topalit[®] GmbH sind chlorfrei und enthalten keine Isocyanate, Phosphate oder organische Halogene ebenso kein Lindan oder PCP. Die verwendeten Beschichtungsmaterialien sind frei von Schwermetallen. Die Formpressteile entsprechen hinsichtlich der Formaldehydabgabe der Klasse E1 für Holzwerkstoffe. Durch die verwendeten Kunstharze werden elektrostatische Aufladungen verhindert.

Sägen

Die optimale Vorschubgeschwindigkeit bei Kreissägen beträgt etwa 5m/min. Um ein Aussplittern an der unteren Profilseite zu vermeiden, soll das Sägeblatt nicht mehr als 10mm über die Stärke des Topalit[®]-Profils hinausragen. Um ein Zerkratzen des Dekores zu vermeiden, Sägen Sie die Werkteile mit der Dekorseite nach oben liegend. Ansonsten wird empfohlen einen passenden Schutz zu verwenden. Es wird empfohlen, ein Hartmetall Spezialblatt für den Format Fertigschnitt mit Trapezzähnen für beschichtet/furnierte Platten, zu verwenden.

Bohren

Verwenden Sie handelsübliche HSS Spiralbohrer mit einem Spitzenwinkel von ca. 120°. Um ein Aussplittern zu verhindern verwenden Sie eine Unterlage.

Fräsen

Es können Oberfräsen sowie Spindelfräsen verwendet werden. Wir empfehlen passende Hartmetallfräsköpfe.

Entsorgung

Topalit[®] Reststücke und Rückstände können als Hausmüll entsorgt oder in Müllverbrennungsanlagen verbrannt werden. Beachten Sie hierbei die Vorgaben Ihres örtlichen Entsorgers.

Schutzrechte

Der Name und das Zeichen Topalit[®] sind geschützt.

Topalit[®] Tischplatten Smart-, Classic- & Compactline

Allgemeines

Topalit[®] Tischplatten sind Hochdruckformteile mit einer fugenlosen Gebrauchsoberfläche. Die Materialeigenschaften ergeben ein robustes und dauerhaftes Produkt. Nachstehend finden Sie Hinweise und Empfehlungen zum Gebrauch unserer Smart, Classic und Compactline Tischplatten.

Widerstandsfähige Oberfläche

Topalit[®] Tischplatten entsprechen in ihrer Beständigkeit der EN438. Die innovative XD Oberfläche[®] verleiht den Tischplatten von Topalit[®] beste Werte bei der Kratzfestigkeit und Beständigkeit (bis zu 10x höher als Alternativprodukte). Die Oberfläche ist jedoch nicht unbegrenzt kratz- und abriebfest. Beachten Sie, dass spitze Gegenstände, Steingut, nicht glasiertes Porzellan oder dergleichen Kratzer hinterlassen können.

Hitze- & Zigarettenglutbeständig

Topalit[®] Tischplatten sind nach EN438 gegen Zigarettenglut beständig. Die Tischplatten sind dauerhaft Hitzebeständig bis 180°C. Sollten die Tischplatten höheren Temperaturen ausgesetzt sein, sind Verfärbungen und Glanzveränderungen möglich.

Sonnenlicht- & UV-beständig

Durch die hohe UV Beständigkeit sind Topalit[®] Tischplatten ideal für den Outdoor-Einsatz geeignet.

Es wird bei direkter Sonneneinstrahlung die Verwendung von hellen Dekoren empfohlen. Dunkle Dekore können sich unter Sonneneinstrahlung auf über 80°C erhitzen. Tischplatten die starker Sonneneinstrahlung ausgesetzt sind, können sich konkav verformen. Aufgrund eines physikalischen Effektes bei einseitiger Erwärmung von Tischplatten kann es zu temporären Verformungen kommen. Um diesen entgegenzuwirken, werden die Platten im Produktionsprozess vorsorglich (konvex) vorgebogen. Diese Vorbiegung flacht sich unter Sonneneinstrahlung ab.

Aufgrund dieser Vorspannung sind Topalit[®] Tischplatten zur Tafelbildung nicht geeignet. Topalit[®] Tischplatten werden nie ganz plan sein.

Chemikalienbeständig

Topalit[®] Tischplatten sind beständig gegen die Einwirkung von Chemikalien welche in handelsüblichen Reinigungs- und Pflegemitteln für den Haushalt enthalten sind. Säuren und Farbstoffe aus Lebensmitteln können der XD Oberfläche[®] nichts anhaben. Säuren wie Essigsäure, Salzsäure, Salpetersäure, Schwefelsäure und dergleichen schädigen die Oberfläche je nach Konzentration und Einwirkungsdauer. Die folgen daraus können Glanzverlust, Farbveränderungen oder die Zerstörung der beharzten Oberfläche sein. Falls eine Platte mit Säure in Verbindung kommt, empfehlen wir eine rasche Reinigung mit Wasser. Verwenden Sie einen Säureschutz für Ihre Augen und Hände.

Gestell-Empfehlung

Bei Tischplatten ab der Größe 120 x 80 cm und bei allen Smartline[®]-Tischplatten empfehlen wir den Einsatz von Tischgestellen mit umlaufendem Rahmen.

Bei diesen Gestellen muss auf eine ausreichende Unterstützung der Tischplatte geachtet werden. Dies wird besonders bei Smartline Tischplatten empfohlen.

Lagerung

Es wird empfohlen Topalit[®] Tischplatten in einem trockenen Umfeld zu lagern. Lagern Sie die Tischplatten in der freien Witterung nicht mit der Unterseite nach oben. Durch das Topalit[®] Profil kann das Regenwasser aus der Platte nicht ablaufen.

Tische mit Topalit® Tischplatten

Classic- und Smartline

Topalit® Tischplatten sind Hochdruckformteile mit einer fugenlosen Gebrauchsoberfläche. Die Materialeigenschaften ergeben ein robustes und dauerhaftes Produkt. Das gewählte Design ist immer nur ein Teil eines gelungenen Tischplattendesigns. Die jahrzehntelange Erfahrung von Topalit® zeigt sich in allen Details und macht jede Tischplatte als Qualitätsarbeit erkennbar. Tischplatte und Tischgestell sollen als Tisch eine Einheit bilden. Nachstehend finden Sie Empfehlungen für Tischgestelle.

Verbindung Tischgestell und Tischplatte

Wir empfehlen die Verwendung von Holzwerkstoffschrauben $\varnothing 4\text{mm}$. Die Materialdichte der Topalit® Tischplatten bewirkt eine hohe Schraubenauszugfestigkeit. Verwenden Sie Schrauben mit 5mm Durchmesser. Bohren Sie mit einem Bohrer der die Stärke des Kerndurchmessers der Schraube hat, vor. Um ein Überdrehen der Schraube zu vermeiden, empfehlen wir Maschinen mit einer Drehmomenteinstellung zu verwenden. Die Länge der Schraube soll so gewählt werden, dass die Schraube max. 13mm in die Tischplatte eindringt.

Werden die Tische ausgeliefert, dass der Endkunde die Montage durchführen muss, empfehlen wir die Verwendung von Gewindemuffen M6 aus Stahl oder Messing. Beachten Sie, dass das Außengewinde für Holzwerkstoffe geeignet ist. Länge der Muffe 10mm bei einer max. Bohrlochtiefe von 12mm. Der Lochdurchmesser sollte der Kerndurchmesser der Gewindemuffe sein. Achten Sie beim Einschrauben darauf, dass dies gerade und flächenbündig erfolgt. Folgen Sie beim Einsetzen der Gewindemuffen den Empfehlungen des jeweiligen Herstellers.

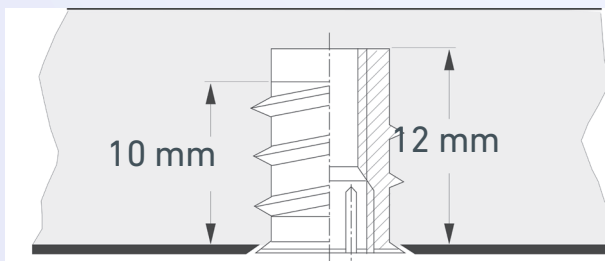

Befestigung mittels Gewindemuffe

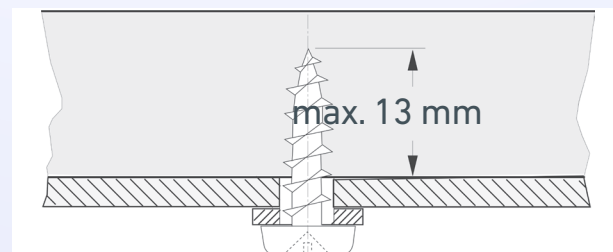

Befestigung mittels Schraube

Tischgestelle

Das Tischgestell und die Topalit® Tischplatte sollen auf einander abgestimmt sein. So erreichen Sie über viele Jahre eine sehr gute Formstabilität beider Komponenten. Wir empfehlen eine Verwendung von hochwertigen, zertifizierten Tischgestellen. Beachten Sie, dass es bei dunklen Dekoren zu hohen Oberflächentemperaturen kommen kann und diese dadurch nur bedingt für den Einsatz im direkten Sonnenlicht geeignet sind. Siehe Factsheet Oberflächentemperaturen.

Tischgestelle

Einsäulentischgestell

Diese Bauform eignet sich für runde und quadratische Topalit[®] Tischplatten bis max. R80cm / 80x80cm. Um ein Kippen des Tisches zu vermeiden, achten Sie auf die Stellung der Tischfüße. Ein Gestell mit vier Füßen ist einem mit drei vorzuziehen. Topalit[®] Tischplatten werden über eine Metallplatte oder mit einem vierarmigen Metallkreuz an der Säule befestigt. Pro Kreuzarm (diagonale bei Metallplatten) empfehlen wir zwei Anschraubstellen zu verwenden. Achten Sie darauf, dass eine Reihe der Anschraubstellen so weit als möglich an den Plattenrändern positioniert wird. Eine weitere Unterstützung durch Anschraubstellen soll sich im Zentrum der Platten befinden. Die Anschraubstellen sollen einen max. Randabstand von 150mm nicht überschreiten. Die Anschraubstellen sollen mind. 100mm auseinander liegen.

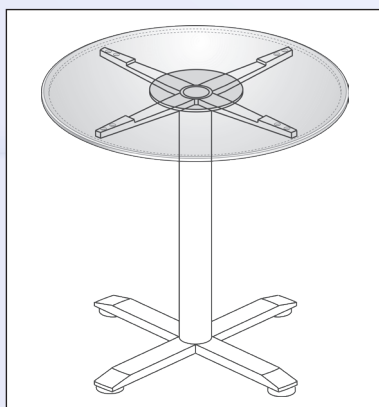
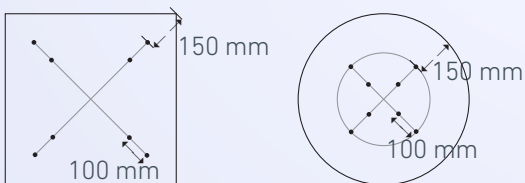

Lagerungstipp:
Damit kein Wasser an der Kante zurückbleibt.

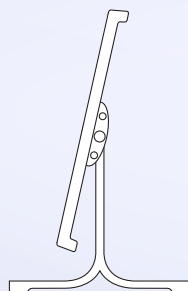

Zweisäulentischgestell

Die beschriebenen Merkmale des einsäuligen Gestells gelten im übertragenen Sinn. Verwenden Sie bei rechteckigen Topalit[®] Tischplatten eine kreuzweise oder eine parallel zur Längskante verlaufende Zargenunterstützung. Diese Profile sollen an der Unterseite der Tischplatte angeschraubt werden.

Die beiden Säulen müssen unbedingt mit einer fixen Verstrebung starr verbunden sein. Die Verstrebung sollte max. 20 cm von der Tischplattenunterseite montiert sein. Optimal wäre eine zweite Verstrebung, die 20 cm über dem Boden montiert ist. Verstrebungen sind für Tischplattenformate ab 90x90 dringend zu empfehlen.

Die Zargenverstrebung sollte wie folgt aussehen:

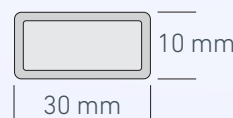

Tischgestelle

Gestelle mit umlaufendem Rahmen

Bei Tischplatten ab der Größe 120 x 80 bzw. bei allen Smartline[®]-Tischplatten empfehlen wir den Einsatz von Tischgestellen mit umlaufendem Rahmen. Auch bei diesen Gestellen muss auf eine ausreichende Unterstützung der Tischplatte geachtet werden. Die Mittelstege müssen bündig zum umlaufenden Rahmen sein.

Service von Topalit[®]

Einsetzen von Gewindemuffen

Das Einsetzen von Gewindemuffen bietet Topalit[®] als Serviceleistung an. Wir benötigen ein Maßblatt in dem die 150 mm zum Tischplattenrand eingehalten werden. Wir machen Ihnen gerne ein Angebot. Sprechen sie mit unserem Vertrieb.

Schirmlochbohrung und Einsatz

Wir bieten Ihnen das Bohren des Schirmloches und das Einsetzen des Kunststoffeinsatzes als Serviceleistung an. Sprechen Sie uns an, wir machen ihnen gerne ein Angebot. Falls Sie dies selbst ausführen wollen, beachten Sie bitte Folgendes:

- Verwenden Sie einen hartmetallbestückten Kronenbohrer mit 46 mm Durchmesser.
- Bohren Sie von beiden Seiten, um ein Durchgangsloch mit ausrissfreiem Rand zu erhalten.
- Versiegeln Sie den durch das Bohren freigelegten Spankern mit einer Schnittkantenversiegelung wie z.B. „Würtz PAT 925WF“ zum Schutz gegen Staunässe. Setzen Sie den Kunststoffeinsatz in das vorbereitete Bohrloch ein.

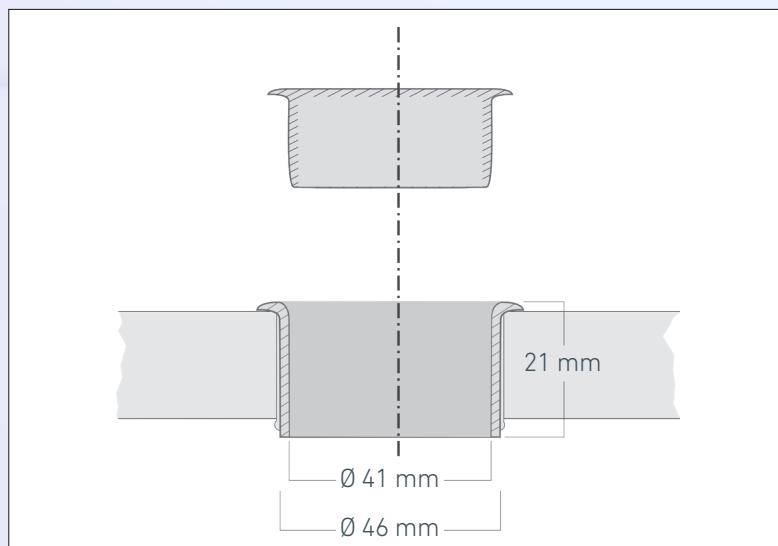

TECHNISCHE DATEN von Topalit®

Formteilen

	Werte	Maßeinheit	Prüfvorschrift
1. Dichte	720 - 850	kg/m ³	EN 323
2. Biegefestigkeit	30 - 35	N/mm ²	EN 310 / EN 438
3. Elastizitätsmodul	3500 - 5000	N/mm ²	EN 310 / EN 438
4. Querkzugfestigkeit (interne Bindefestigkeit)	1,0 - 2,0	N/mm ²	EN 319
5. Schraubenauszugfestigkeit	800 - 1300	N	Topalit® Norm ¹⁾
6. Quellung Wasserlagerung bei 20°C nach 2 h	0,3 - 0,6	%	EN 317
nach 24 h	5,0 - 8,0	%	EN 317
7. Feuchtigkeitsgehalt	5 - 12	%	EN 322
8. Brandverhalten	normal entflammbar		DIN EN 13501-1
9. Temperaturbeständigkeit bei Dauerbelastung	-50 bis +180	°C	Topalit® Norm
10. Längenänderung durch Einfluss von Feuchtigkeit und Wärme	1-3	mm/m	Topalit® Norm ²⁾
11. Wärmeleitzahl l 10	0,13	W/mK	DIN 52 612
12. Ritzhärte	3 - 5,5	N	EN 438
13. Abriebfestigkeit Normalausführung	50	Umdrehungen	ÖNORM EN 14322
XD Oberfläche	350 - 550	Umdrehungen	ÖNORM EN 14322
14. Lichtbeständigkeit (Ausnahme Logotop Platten)	Stufe 6 - 8		DIN 54 004
15. Chemikalienbeständigkeit	gut bis sehr gut		EN 438
16. Zigarettenglutfestigkeit	glutfest		EN 438
17. Beständigkeit gegen heiße Topfböden	best. Stufe 5		EN 438
18. Freier Formaldehyd	0,015	mg/m ³	EN 717

¹⁾ 4mm Spax-Schraube, in Bohrung 3 mm Durchmesser, 10 mm tief eingedreht

²⁾ maximal zu erwartende Längenänderung

Designed
TO RESIST

Dieses technische Merkblatt kann und soll nur unverbindlich beraten. Wir bitten, alle Angaben über das Arbeiten mit unseren Produkten den örtlichen Verhältnissen und den verwendeten Materialien anzupassen. Weitergehende technische Informationen entnehmen Sie bitte unseren jeweiligen Einzelprospekten und Montageanleitungen. Stand: Januar 2023

Auflage 1 / 2023 / 91224

Nachdruck oder sonstige Wiedergabe auch auszugsweise nur mit Genehmigung des Herausgebers. Druckfehler und technische Änderungen vorbehalten.